

EWE-Dichtungssatz für Systemtrenner DN 20/DN 40

Benutzerinformation



1. Angaben über das Erzeugnis

1.1 Geltungsbereich, Abmessungen

Diese Benutzerinformation gilt für

- den EWE-Dichtungssatz für Systemtrenner DN 20 (9500722, 9500760), Artikelnummer: 9500710
- den EWE-Dichtungssatz für Systemtrenner DN 40 (9500723), Artikelnummer: 9500725

Die Dichtungen aus Elastomerstoffen die mit dem Medium in Kontakt treten, erfüllen die KTW-Leitlinien des Umweltbundesamtes und des DVGW-Arbeitsblattes W 270.

1.2 Anschrift des Herstellers

Wilhelm Ewe GmbH & Co. KG

Volkmaroder Straße 19, D- 38104 Braunschweig

Fon: +49 531 37005-0, Fax: +49 531 37005-55

E-Mail: info@ewe-armaturen.de

2. Einsatzbereich der Dichtungen DN 20

1. O-Ring 23 x 2 mm
2. Nutring, bei Montage mit Silikon-Fett versehen
3. O-Ring 35 x 2 mm
4. Flachdichtung
5. O-Ring 26 x 3 mm oder 28 x 3 mm
6. O-Ring 35 x 3 mm
7. ohne Abb. Silikon-Fett

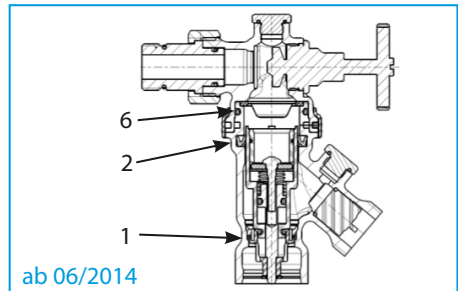
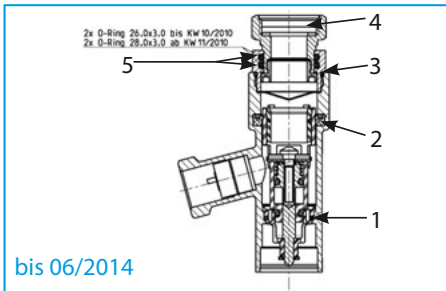

3. Einsatzbereich der Dichtungen DN 40

1. O-Ring 46 x 2 mm
2. Nutring, bei Montage mit Silikon-Fett versehen
3. O-Ring 66,34 x 2,62 mm ohne Abb. Silikon-Fett

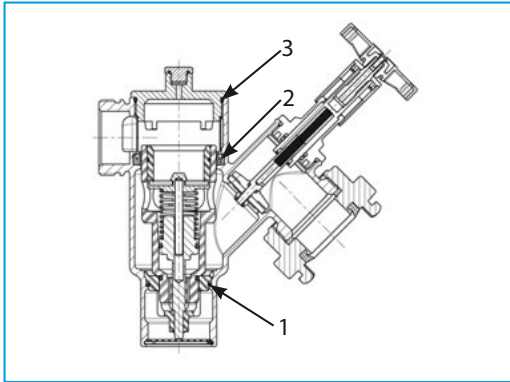

! Montagehinweis:
Benutzung / Montage des EWE-Dichtungssatzes für Systemtrenner nur durch geschultes Personal. EWE-Dichtungssatz enthält Dichtungen für alte und neue Ausführung.

! Bisher wurde Silikon-Fett in Einwegspritze gefüllt und beigelegt. Zukünftig wird diese durch Fettbeutel ersetzt.

4. Reinigung der Systemtrennerkartusche

1. Ablassventil der ausgebauten Systemtrennerkartusche überprüfen:
 - Ventil zusammendrücken, um Leichtgängigkeit zu testen.
 - Bei erhöhter Reibung (Schmutzeintrag) Kartusche ersetzen.
2. Wechselbare O-Ringe sind auszutauschen.
3. Überprüfung der nicht wechselbaren O-Rings am unteren Ende des Kartuscheneinsatzes:
 - O-Ring auf Verschmutzung prüfen.
 - Schmutz unter kaltem Wasser abspülen oder mit Pinsel/Bürste entfernen.
 - Keine spitzen oder harten Gegenstände verwenden, um Beschädigung zu vermeiden.
4. Überprüfung des Eingangs-Rückflussverhinderers:
 - Federgelagerten Teller des Verhinderers anheben.
 - Dichtscheibe begutachten.
 - Schmutz unter kaltem Wasser abspülen oder mit Pinsel/Bürste entfernen.
 - Keine scharfen oder spitzen Gegenstände verwenden.
5. Abspülen der Kartusche unter fließendem kaltem Wasser.
6. Überprüfung des Lippendichtrings im Gehäuse der Armatur:
7. Dichtring auf Verschmutzung prüfen.
8. Schmutz unter kaltem Wasser abspülen oder mit Pinsel/Bürste entfernen.
9. Keine spitzen oder harten Gegenstände verwenden, um Beschädigung zu vermeiden.

! Als Schmierstoff dürfen nur geeignete elastomer- und kunststoffverträgliche Schmierstoffe verwendet werden. Nur diesen Schmierstoff verwenden, andere Schmierstoffe sind nicht zulässig!

BECHEM Berulub Sihaf 2 ist ein elastomer- und kunststoffverträglicher Schmierstoff, der auf die hohen Anforderungen der hier eingesetzten Technologie abgestimmt ist.

Wilhelm Ewe GmbH & Co. KG

Volkmaroder Straße 19
38104 Braunschweig

Telefon 0531 37005-0

Fax 0531 37005-55

info@ewe-armaturen.de